

- Precleaners & Secondary Scrapers
- Diagonal Cleaners & V-Plows
- Rotary Brush Cleaners

Συστήματα Καθαρισμού Μεταφορικών Ταινιών

- Κύριες & Δευτερεύουσες Ξύστρες
- Διαγώνιες Ξύστρες & V-Άροτρα
- Περιστρεφόμενες Βούρτσες Καθαρισμού

Precleaner ``APOLLO``

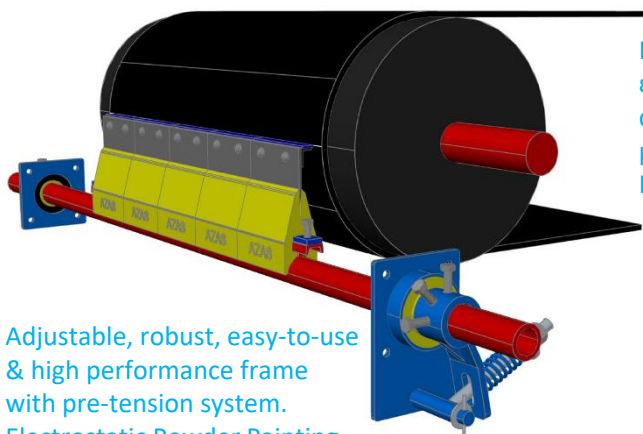

Adjustable, robust, easy-to-use & high performance frame with pre-tension system.
Electrostatic Powder Painting

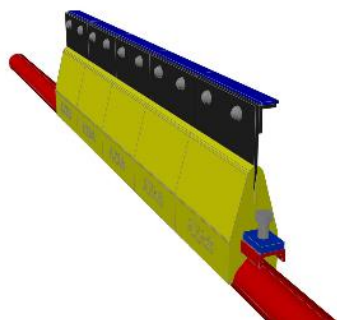

PU-TC Λεπίδα Καρβιδίου
πάνω σε βάση Πολυουρεθάνης 150 mm

- Υψηλή αντίσταση στην τριβή
- Κατάλληλη για μεταφορά φθοροποιών ή κοφτερών υλικών (Μεταλλεύματα, Ορυκτά, ανακύκλωση γυαλιού)
- Εύκολη αλλαγή

PU-TC Tungsten Carbide Blades
on polyurethane base 150 mm

- High wear resistant
- Convenient for transporting abrasive or sharp materials (Mines, Minerals, Glass Recycling)
- Easy changeable

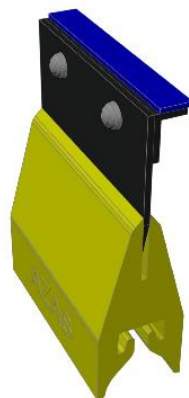

Πλάτος Ιμάντα (mm)	Συνολικό Πλάτος Λεπίδων (mm)	Αριθμός Λεπίδων PU-150mm	Μήκος Άξονα (mm)	Εντατήρας Ελατηρίου
Belt Width (mm)	Total Blade Width (mm)	Number of Blades PU-150mm	Axle Length (mm)	Spring Tensioner
B400	300	2	1300	Μονός - Single
B500	450	3	1400	Μονός - Single
B650	600	4	1600	Μονός - Single
B800	750	5	1800	Μονός - Single
B1000	900	6	2000	Διπλός - Dual
B1200	1050	7	2200	Διπλός - Dual
B1400	1200	8	2400	Διπλός - Dual
B1600	1500	10	2600	Διπλός - Dual

Κύρια Ξύστρα ``APOLLO``

Ρυθμιζόμενο, στιβαρό, ευκολόχρηστο & υψηλής απόδοσης πλαίσιο με σύστημα προέντασης. Ηλεκτροστατική Βαφή



Οφέλη Χρήσης Ξύστρας
Benefits of Scraper use

- Αύξηση της διάρκειας ζωής της ταινίας
- ❖ Increased belt life
- Αύξηση της παραγωγικότητας - λιγότερα σταματήματα
- ❖ Increased productivity - Less downtimes
- Μείωση του κόστους συντήρησης
- ❖ Less maintenance cost
- Μείωση του εργατικού κόστους για καθαρισμό
- ❖ Less cleaning labor cost
- Καθαρό και ασφαλές περιβάλλον εργασίας
- ❖ Clean and safe working environment

Σύστημα Στήριξης-Προέντασης

Η πίεση των λεπίδων πάνω στην ταινία ρυθμίζεται με την προένταση ενός ισχυρού ελατηρίου

Pre-tension system

The blade pressure on the belt is adjusted with a strong spring

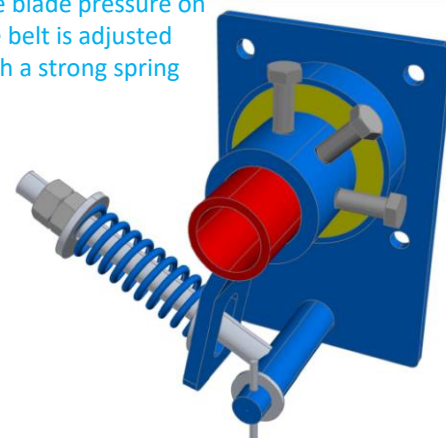

Βάση Στήριξης
Mounting Base
225X150mm